

CoroThread® 266

高剛性ねじ切り工具

あらゆるタイプのねじに対応する
高剛性ねじ切り工具

チップサイズ

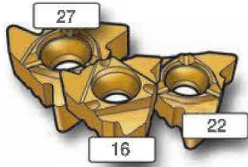

チップサイズ16・22・27 mm

新コンセプトチップの簡単取付けを
実現するガイドレール

チップタイプ



- 仕上げ刃付きチップ
- 高生産性ねじ切り



- 仕上げ刃無し (V-形状) チップ
- 汎用ねじ切りチップ



- マルチポイントチップ
- 高生産性ねじ切り、マスプロ用

チップブレード



A-ブレード(基本ブレード)

- ほとんどの被削材と加工に対し第一推奨
- 良好な切りくず処理
- 高い切れ刃の信頼性

型番では“A”で表示されます。

型番例：

266RG-16MM01A150M



F-ブレード(シャープエッジ)

- ねばい、加工硬化しやすい被削材に対しても
良好な切れ味
- 低切削抵抗で、優れた面粗さ
- 構成刃先の低減

型番では“F”で表示されます。

型番例：

266RG-16MM01F150E



C-ブレード

- 高い安全性
- 優れた切りくず処理

型番では“C”で表示されます。

型番例：

266RG-16VM01C001M

チップ材種

基本材種：
高じん性材種：
補助材種：
CBN材種：

GC1125
GC1135
GC1020
CB7015

被削材適用領域：



Tailor Made
テーラーメイドにも対応

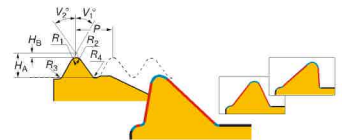

ユニークなテーラーメイドサービス

ほぼ全てのねじ形状やピッチに合うチップを
注文できます。

CoroThread® 266 バイト型番の見方

角シャンク、ミリタイプ





266	R	FG	Z	3232	-	22
1	2	4	5	6		3

ボーリングバイト、ミリタイプ

266	R	KF	Z	32	-	22	-	R	E
1	2	4	5	6		3		7	8

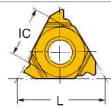
CoroThread® 266 SL カuttingヘッド

SL	-	266	R	KF	-	40	32	27	-	22
12		1	2	4		13	11	10		3

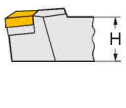
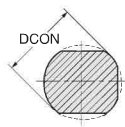
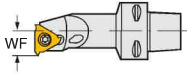
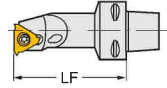
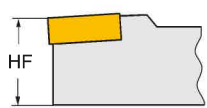
<p>1 主コード</p> <p>266=CoroThread® 266</p>	<p>2 工具の勝手</p> <p>R = 右勝手 L = 左勝手</p>	<p>3 チップ寸法 (L寸法)</p> <p>16 = IC 3/8" = IC 9.52 mm 22 = IC 1/2" = IC 12.70 mm 27 = IC 5/8" = IC 15.88 mm</p> 	
<p>4 バイトの種類</p> <p>外径</p> <p>取付け方向 (送り方向)</p>  <p>FA FG</p> <p>内径</p>  <p>取付け方向 (送り方向)</p> <p>KF</p>		<p>5 逆さバイト</p> <p>Z = 逆さバイト</p> 	
<p>6 シャンク寸法</p> <p>外径 シャンクサイズ H x B</p>  <p>内径 シャンク径 DCON</p> 		<p>7 シャンクタイプ</p> <p>R = 丸シャンク</p>	
<p>8 バイトの種類</p> <p>E = 超硬バイト</p>	<p>9 Coromant Capto® サイズ</p> <p>C = Coromant Capto® DCSFMS カップリングサイズ</p> <p>C3 DCSFMS = 32 mm C4 DCSFMS = 40 mm C5 DCSFMS = 50 mm C6 DCSFMS = 63 mm C8 DCSFMS = 80 mm</p> <p>※本カタログにはCoromant Capto® は掲載されておりません。ツーリングカタログをご参照ください。</p>	<p>10 WF 寸法</p> 	<p>11 工具長さ、LF mm</p>  <p>LF 寸法 (mm)</p>
<p>12 Cuttingヘッド</p> <p>SL システム</p>	<p>13 SL カップリング サイズ</p> <p>DCSFMS - 寸法 (バイト径)</p>	<p>14 刃先高さ、HF mm</p> 	<p>15 ツールタイプ</p> <p>C = カートリッジ</p> <p>16 デザインタイプ</p> <p>A = ISO 5611 に準拠</p>

CoroThread® 266 外径シャンクバイト 266-FG型



266R/LG

スクリークランプ

266R/LFG

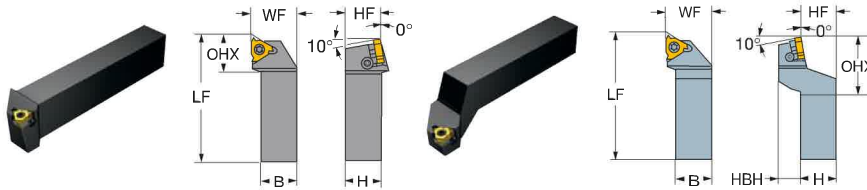
266R/LFGZ
逆さバイト

X および Z 寸法については、C32~C36ページの切込み表をご参照ください。

図は右勝手を示す

シャンクバイト	加工用途	ピッチ範囲		型番	寸法, mm						1)	
		mm	山数/ インチ		H	B	LF	OHX	HF	HBH		WF
	16	0.5-3.0	32-6	266R/LFG-1616-16	16	16	100.0	21.4	16		20.0	3.0
				266R/LFG-2020-16	20	20	125.0	21.6	20		25.0	3.0
				266R/LFG-2525-16	25	25	150.0	22.2	25		32.0	3.0
				266R/LFG-3225-16	32	25	150.0	22.2	32		32.0	3.0
				266R/LFG-2525-22	25	25	150.0	33.3	25		32.4	5.0
				266R/LFG-3232-22	32	32	170.0	34.3	32		40.4	5.0
	22	2.5-7.0	11.5-4	266R/LFG-4040-22 ²⁾	40	40	251.4	29.7	40		50.4	5.0
				266R/LFG-3232-27	32	32	170.0	39.0	32		40.4	7.5
				266R/LFG-4040-27	40	40	250.0	34.6	40		50.4	7.5
				266R/LFGZ2525-16	25	25	150.0	22.2	25	19	32.0	3.0
				266R/LFGZ3225-16	32	25	170.0	22.2	32	21	32.0	3.0
				266R/LFGZ2525-22	25	25	150.0	33.3	25	19	32.4	5.0

1) チップ締付けトルク Nm 2) 左勝手のみ受注生産品

266R = 右勝手, 266L = 左勝手

シムを替えることにより切れ刃傾き角が変わります。C32ページをご参照ください。

部品

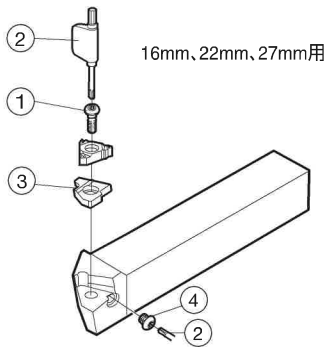

	1	2	3	4
シャンクバイト	チップ スクリュー	レンチ (トルクスプラス)	右勝手外径用 左勝手外径用	シム スクリュー
266R/LFG-1616-16	5513 020-13	5680 049-05 (15IP/10IP)	5322 389-11	5322 390-11
266R/LFG-2020-16	5513 020-13	5680 049-05 (15IP/10IP)	5322 389-11	5322 390-11
266R/LFG-2525-16	5513 020-13	5680 049-05 (15IP/10IP)	5322 389-11	5322 390-11
266R/LFG-3225-16	5513 020-13	5680 049-05 (15IP/10IP)	5322 389-11	5322 390-11
266R/LFGZ2525-16	5513 020-13	5680 049-05 (15IP/10IP)	5322 389-11	5322 390-11
266R/LFGZ3225-16	5513 020-13	5680 049-05 (15IP/10IP)	5322 389-11	5322 390-11
266R/LFG-2525-22	5513 020-26	5680 043-14 (20IP)	5322 379-11	5322 380-11
266R/LFG-3232-22	5513 020-26	5680 043-14 (20IP)	5322 379-11	5322 380-11
266R/LFG-4040-22 ²⁾	5513 020-26	5680 043-14 (20IP)	5322 379-11	5322 380-11
266R/LFGZ2525-22	5513 020-26	5680 043-14 (20IP)	5322 379-11	5322 380-11
266R/LFGZ3232-22	5513 020-26	5680 043-14 (20IP)	5322 379-11	5322 380-11
266R/LFG-3232-27	5513 020-66	5680 043-15 (25IP)	5322 387-11	5322 388-11
266R/LFG-4040-27	5513 020-66	5680 043-15 (25IP)	5322 387-11	5322 388-11

1) オプションのシムについては、C32 ページをご参照ください。 2) 左勝手のみ受注生産品

適用チップ C11 切削条件 C39 トルクレンチ B120

CoroThread® 266 外径シャンクバイト 266-FA型



266R/LG

スクリュークランプ

センターワーク加工

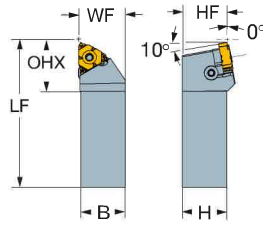

x および z 寸法については、C32~C36ページの切込み表をご参照ください。

図は右勝手を示す

加工用途	ピッチ範囲 △ mm 山数/ インチ	型番	寸法、mm							1)
			H	B	LF	OHX	HF	WF		
	16 0.5-3.0 32-6	266R/LFA-1212-16	12	12	80	23.4	12	12.5	3.0	
		266R/LFA-1616-16	16	16	100	21.4	16	16.5	3.0	
		266R/LFA-2020-16	20	20	125	21.6	20	20.5	3.0	
		266R/LFA-2525-16	25	25	150	22.2	25	25.5	3.0	

シムを替えることにより切れ刃傾き角が変わります。C32ページをご参照ください。

266R = 右勝手、266L = 左勝手

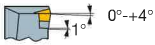

CoroThread® 266 外径小型旋盤用シャンクバイト 266-FA型



266R/LG

スクリュークランプ

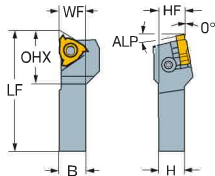

x および z 寸法については、C32~C36ページの切込み表をご参照ください。

図は右勝手を示す

加工用途	ピッチ範囲 △ mm 山数/ インチ	型番	寸法、mm							1)
			H	B	LF	OHX	HF	WF	ALP	
	16 0.5-3.0 32-6	266R/LFA-1010-16-S	10	10	125.0	19.8	10	10.0	-10°	3.0
		266R/LFA-1212-16-S	12	12	125.0	21.3	12	12.0	-10°	3.0
		266R/LFA-1616-16-S	16	16	125.0	23.3	16	16.0	-10°	3.0

1) チップ締付けトルク Nm

シムを替えることにより切れ刃傾き角が変わります。C32ページをご参照ください。

266R = 右勝手、266L = 左勝手

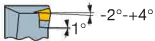

部品

16mm用

部品	1	2	3	4
②	シャンクバイト	チップ スクリュウ	レンチ (トルクスプラス)	シム 1) 切れ刃傾き角 +1°
①	266R/LFA-1212-16	5513 020-13	5680 049-05 (15IP/10IP)	右勝手外径用 左勝手外径用
	266R/LFA-1616-16	5513 020-13	5680 049-05 (15IP/10IP)	5322 391-11 5322 392-11
	266R/LFA-2020-16	5513 020-13	5680 049-05 (15IP/10IP)	5322 391-11 5322 392-11
	266R/LFA-2525-16	5513 020-13	5680 049-05 (15IP/10IP)	5322 391-11 5322 392-11
③	266R/LFA-1010-16-S	5513 020-13	5680 049-05 (15IP/10IP)	5322 389-11 5322 390-11
	266R/LFA-1212-16-S	5513 020-13	5680 049-05 (15IP/10IP)	5322 389-11 5322 390-11
	266R/LFA-1616-16-S	5513 020-13	5680 049-05 (15IP/10IP)	5322 389-11 5322 390-11
				シム スクリュー
				5512 032-05 5512 032-05 5512 032-05 5512 032-05 5512 032-05 5512 032-05 5512 032-05 5512 032-05

1) オプションのシムについては、C32 ページをご参照ください。

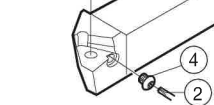

適用チップ C11 | 切削条件 C39 | トルクレンチ B120



CoroThread® 266 QS™シャンクバイト QS-266-FA型



266R/LG

スクロークランプ
高精度クーラント供給

シムを替えることにより切れ刃傾き角が変わります。

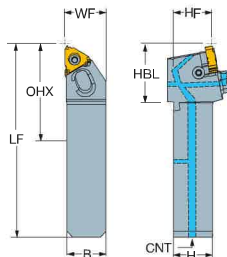

図は右勝手を示す

加工用途	ピッチ範囲		型番	寸法、mm						1)		
	mm	山数 / インチ		H	B	LF	OHX	HF	WF			
	16	0.5-3.0	32-6	QS-266-R/LFA2020-16C		20	20	99	50	20	20.9	3.0
		0.5-3.0	32-6	QS-266-R/LFA2525-16C		25	25	114	55	25	25.9	3.0
		2.5-7.0	11.5-4	QS-266-R/LFA2525-22C		25	25	119	60	25	25.9	5.0

1) チップ締付けトルク Nm

※ 前方首下からのクーラントの配管は対応していません。

266R = 右勝手、266L = 左勝手

部品

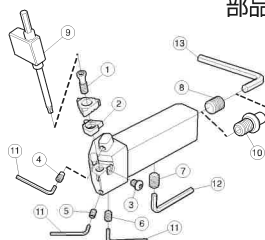

	1	2	3	4	5	6	
チップサイズ	チップ スクローク	シム ¹⁾ 切れ刃傾き角+1° 右勝手外径用 左勝手外径用	シム スクローク	ノズル 穴径φ1mm	シーリング プラグ	クーラント シーリングプラグ	
16	5513 020-13	5322 391-11 5322 392-11	5512 032-05	5691 026-13	3214 013-02	3214 013-03	
22	5513 020-26	5322 393-11 5322 394-11	5512 032-04	5691 026-13	3214 013-02	3214 013-03	
	7	8	9	10	11	12	13
チップサイズ	シーリング プラグ	シーリング プラグ	レンチ (トルクスプラス)	クーラント チューブ ²⁾	レンチ ²⁾	レンチ ²⁾	レンチ ²⁾
16	3214 013-01	3214 012-01	5680 049-05(15IP/10IP)	5692 010-02	3021 010-015	3021 010-030	3021 010-050
22	3214 013-01	3214 012-01	5681 043-14(15IP/10IP)	5692 010-02	3021 010-015	3021 010-030	3021 010-050

1) オプションのシムに関しては、C32ページをご参照ください。

2) 別途注文品です。

適用チップ C11 切削条件 C39 トルクレンチ B120

CoroThread® 266 内径ボーリングバイト 266-KF型



スクリュークランプ



266R/LKF

円筒平取り付きシャंक

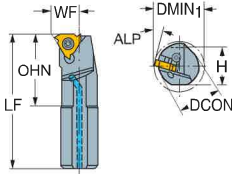

266R/LKF-R

円筒シャंक、イージーフィックス / スリーブ用溝付き

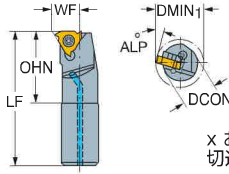

図は右勝手を示す

x および z 寸法については、C33~C37ページの切込み表をご参照ください。

加工用途	ピッチ範囲		型番	寸法, mm						最小加工径 ²⁾ DMIN1	ALP	Nm ¹⁾			
	mm	山数/ インチ		DCON	LF	OHN	WF	H							
	16	0.5-3.0	32-6	鋼バイト 油穴つき 円筒平取り付き			266R/LKF-16-16 ³⁾	16	200	27	12	15	20	-15°	3.0
				266R/LKF-20-16	20	250	29	14	18	25	-15°	3.0			
				266R/LKF-25-16	25	300	29	17	23	32	-15°	3.0			
				266R/LKF-32-16	32	250	30.9	22	30	40	-15°	3.0			
				266R/LKF-40-16	40	300	31.5	27	37	50	-15°	3.0			
				266R/LKF-50-16	50	350	40.2	35	49	63	-15°	3.0			
				266R/LKF-20-22 ³⁾	20	250	36.5	15	18	25	-15°	5.0			
				266R/LKF-25-22	25	300	34.6	19	23	32	-15°	5.0			
				266R/LKF-32-22	32	250	37.7	21.9	30	40	-15°	5.0			
				266R/LKF-40-22	40	300	38.2	26.9	37	50	-15°	5.0			
266R/LKF-50-22	50	350	45.7	34.9	47	63	-15°	5.0							
266R/LKF-40-27	40	300	47.2	26.9	37	50	-10°	7.5							
	16	0.5-3.0	32-6	鋼バイト 油穴つき イージーフィックススリーブ用溝付き			266R/LKF-16-16-R ³⁾	16	125	27.0	12	20	-15°	3.0	
				266R/LKF-20-16-R	20	140	28.7	14	25	-15°	3.0				
				266R/LKF-25-16-R	25	180	28.8	17	32	-15°	3.0				
				266R/LKF-20-22-R ³⁾	20	140	34.2	15	25	-15°	5.0				
				266R/LKF-25-22-R	25	180	34.6	19	32	-15°	5.0				
	16	0.5-3.0	32-6	超硬バイト イージーフィックススリーブ用溝付き			266R/LKF-16-16-RE ³⁾	16	200	33.2	12	20	-15°	3.0	

1) チップ締付けトルク Nm
 2) バイトを修正することにより、最小加工径が小さくなります。詳細はお問い合わせください。
 3) 266R/LKF-16-16-R、266R/LKF-16-16-REはシムなしです。対象ホルダに関しては切れ刃傾き角2'となっています。シムを替えることにより切れ刃傾き角が変わります。C32ページをご参照ください。

部品

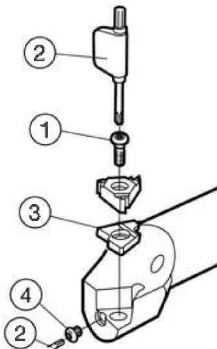

	1	2	3	4	
	チップ スクリュー	レンチ (トルクスプラス)	シム ¹⁾ 右勝手内径用	シム ¹⁾ 左勝手内径用	シム スクリュー
ボーリングバイト	5513 020-02	5680 049-05 (15IP/10IP)	—	—	—
266R/LF-16-16	5513 020-13	5680 049-05 (15IP/10IP)	5322 390-11	5322 389-11	5512 032-05
266R/LKF-20-16	5513 020-13	5680 049-05 (15IP/10IP)	5322 390-11	5322 389-11	5512 032-05
266R/LKF-25-16	5513 020-13	5680 049-05 (15IP/10IP)	5322 390-11	5322 389-11	5512 032-05
266R/LKF-32-16	5513 020-13	5680 049-05 (15IP/10IP)	5322 390-11	5322 389-11	5512 032-05
266R/LKF-40-16	5513 020-13	5680 049-05 (15IP/10IP)	5322 390-11	5322 389-11	5512 032-05
266R/LKF-50-16	5513 020-13	5680 049-05 (15IP/10IP)	5322 390-11	5322 389-11	5512 032-05
266R/LKF-20-16-R	5513 020-13	5680 049-05 (15IP/10IP)	5322 390-11	5322 389-11	5512 032-05
266R/LKF-25-16-R	5513 020-13	5680 049-05 (15IP/10IP)	5322 390-11	5322 389-11	5512 032-05
266RKF-20-22	5513 020-07	5680 043-14 (20IP)	—	—	—
266R/LKF-25-22	5513 020-26	5680 043-14 (20IP)	5322 380-11	5322 379-11	5512 032-04
266R/LKF-25-22-R	5513 020-26	5680 043-14 (20IP)	5322 380-11	5322 379-11	5512 032-04
266R/LKF-32-22	5513 020-26	5680 043-14 (20IP)	5322 380-11	5322 379-11	5512 032-04
266R/LKF-40-22	5513 020-26	5680 043-14 (20IP)	5322 380-11	5322 379-11	5512 032-04
266R/LKF-50-22	5513 020-26	5680 043-14 (20IP)	5322 380-11	5322 379-11	5512 032-04
266R/LKF-40-27	5513 020-66	5680 043-15 (25IP)	5322 388-11	5322 387-11	5512 032-03

1) オプションのシムについては、C32ページをご参照ください。

小径加工には、C27ページ T-MAX U-Lock®、D章CoroCut® MB、CoroTurn® XSもあります

適用チップ C11 | 切削条件 C39 | トルクレンチ B120



CoroThread® 266 CoroTurn® SL 内径カッティングヘッド SL-266-KF型



266R/LL

スクリュー克蘭プ

SL-266R/LKF

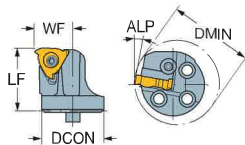

図は右勝手を示す

X および Z 寸法については、C33~C37ページの切込み表をご参照ください。

油穴つき

カッティングヘッド

ピッチ範囲

寸法, mm

加工用途	△ mm	山数/ インチ	型番	寸法, mm					最小加工径 DMIN	ALP	Nm ¹⁾
				DCON	LF	WF					
	16	0.5-3.0	32-6	SL-266R/LKF-202514-16 ²⁾	20	25	14	25	-15°	3.0	
				SL-266R/LKF-252517-16	25	25	17	32	-15°	3.0	
				SL-266R/LKF-323222-16	32	32	22	40	-15°	3.0	
				SL-266R/LKF-403227-16	40	32	27	50	-15°	3.0	
				SL-266R/LKF-252819-22 ²⁾	25	28	19	32	-15°	5.0	
22	2.5-7.0	11.5-4	SL-266R/LKF-323222-22	32	32	21.9	40	-15°	5.0		
			SL-266R/LKF-403227-22	40	32	26.9	50	-15°	5.0		
			SL-266R/LKF-403627-27	40	36	26.9	50	-10°	7.5		
27	8.0	5-3	SL-266R/LKF-403627-27	40	36	26.9	50	-10°	7.5		

1) チップ締付けトルク Nm

266R = 右勝手, 266L = 左勝手

2) SL-266R/LKF-202514-16, SL-266R/LKF-252819-22はシムなしです。切れ刃傾き角1°となります。

シムを替えることにより切れ刃傾き角が変わります。C32ページをご参照ください。

部品

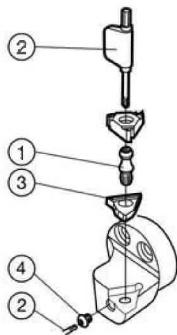

	1	2	3	4	
カッティングヘッド	チップ スクリュー	レンチ (トルクスプラス)	シム ¹⁾ 切れ刃傾き角+1°	右勝手内径用	シム スクリュー
SL-266R/LKF-202514-16	5513 020-02	5680 049-05 (15IP/10IP)	-	-	-
SL-266R/LKF-252517-16	5513 020-13	5680 049-05 (15IP/10IP)	5322 390-11	5322 389-11	5512 032-05
SL-266R/LKF-323222-16	5513 020-13	5680 049-05 (15IP/10IP)	5322 390-11	5322 389-11	5512 032-05
SL-266R/LKF-403227-16	5513 020-13	5680 049-05 (15IP/10IP)	5322 390-11	5322 389-11	5512 032-05
SL-266R/LKF-252819-22	5513 020-07	5680 043-14 (20IP)	-	-	-
SL-266R/LKF-323222-22	5513 020-26	5680 043-14 (20IP)	5322 380-11	5322 379-11	5512 032-04
SL-266R/LKF-403227-22	5513 020-26	5680 043-14 (20IP)	5322 380-11	5322 379-11	5512 032-04
SL-266R/LKF-403627-27	5513 020-66	5680 043-15 (25IP)	5322 388-11	5322 387-11	5512 032-03

1) オプションのシムについては、C32 ページをご参照ください。

適用チップ C11

切削条件 C39

トルクレンチ B120

ボーリングバイト A271